

**R  
H  
D**  
**C  
P  
B  
V**

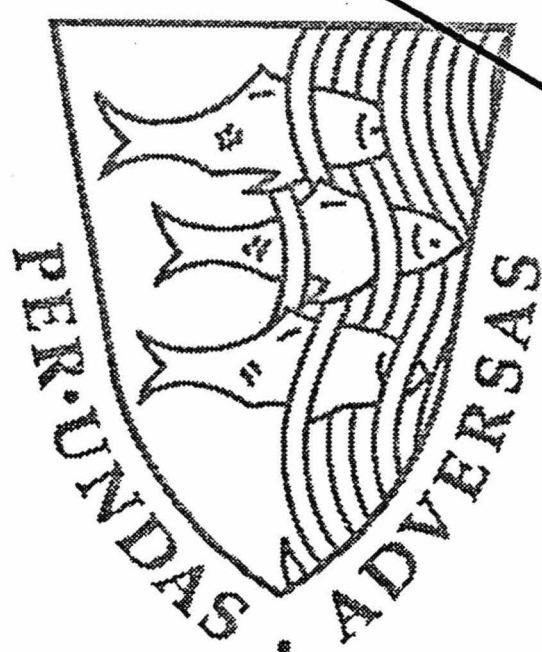
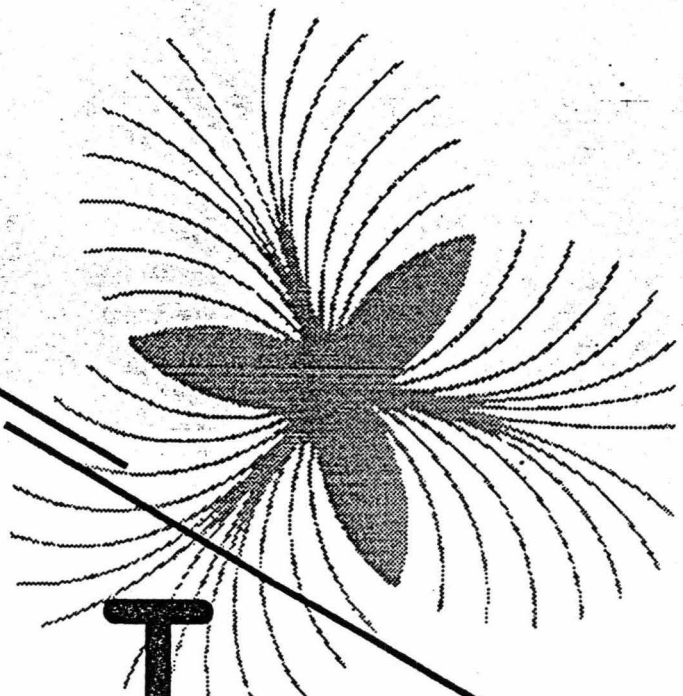

RAPPORT  
VAN DE  
WERKGROEP

"RELATIE POLITIE-BVD

JUNI 1991

**VERSLAG VAN DE GEZAMENLIJKE WERKGROEP VAN DE  
BINNENLANDSE VEILIGHEIDSDIENST EN HET  
COÖRDINEREND POLITIE BERAAD**

**'SAMENWERKINGSSTRUCTUUR POLITIE/BVD'**

**'Elk bereikt doel is weer het begin van een nieuwe tocht'**

## INHOUDSOPGAVE

blz

1

|     |   |    |
|-----|---|----|
| 1.  | Inleiding                                 | 1  |
| 1.1 | De opdracht                               |    |
| 1.2 | Samenstelling                             |    |
| 1.3 | Werkwijze                                 |    |
| 2.  | De BVD voor en na de reorganisatie        | 3  |
| 2.1 | De taken                                  |    |
| 2.2 | Het product en de relaties                |    |
| 2.3 | De nieuwe BVD                             |    |
| 3.  | De politie op weg naar de regionalisering | 5  |
| 4.  | Relatie Politie-BVD                       | 6  |
| 4.1 | Uitgangspunten structuur                  |    |
| 4.2 | Organisatiestructuur RID                  |    |
| 4.3 | Overleg BVD-RID                           |    |
| 5.  | Convenant en activiteitenplanning         | 9  |
| 6.  | Taakuitvoering RID                        | 11 |
| 6.1 | Informatieverwerving en relaties          |    |
| 6.2 | Afstemming met de RCID                    |    |
| 6.3 | Gevolgen van de Europese integratie       |    |
| 6.4 | Administratie en automatisering           |    |
| 7.  | Medewerkers RID                           | 15 |
| 7.1 | Functies en functie-eisen                 |    |
| 7.2 | Vertrouwensfuncties                       |    |
| 7.3 | Opleiding                                 |    |
| 7.4 | Verdere vorming en (bij)scholing          |    |
| 8.  | Beveiliging                               | 19 |
| 9.  | Aanbevelingen                             | 20 |

### Bijlagen:

- I: Wet op de Inlichtingen & Veiligheidsdiensten
- II: Model Convenant
- III: Model Activiteitenplan RID
- IV: Privacyregeling BVD

## 1. INLEIDING

De politie en de Binnenlandse Veiligheidsdienst (BVD) hebben op een aantal werkterreinen nauwe banden. Dit gaat terug tot de oprichting van de BVD en vindt haar basis in twee achtereenvolgende Koninklijke Besluiten (1949 en 1972). In 1987 is dit laatste KB vervangen door de Wet op de inlichtingen- en veiligheidsdiensten (WIV). Deze wet is sindsdien de grondslag voor het functioneren van onder andere de BVD. Zij regelt (in de artikelen 18 en 22) tevens de wijze waarop de politie en de inlichtingen- en veiligheidsdiensten samenwerken. Het zwaartepunt van de relatie tussen de politie en de BVD krijgt in de praktijk gestalte doordat bij de Rijks- en gemeentepolitie en enkele landelijke diensten een of meer politie-ambtenaren werkzaamheden ten behoeve van de BVD verrichten: de Plaatselijke Inlichtingendienst (PID).

### 1.1 DE OPDRACHT

In januari 1990 hebben het Dagelijks Bestuur van het Coördinerend Politieberaad (CPB) en het hoofd van de BVD (HBVD) besloten tot de instelling van een werkgroep, bestaande uit vertegenwoordigers van de politie en de BVD, welke tot taak heeft zich te buigen over de toekomstige samenwerking tussen politie en BVD. De directe aanleiding tot de instelling van deze werkgroep werd gevormd door de omstandigheid dat zowel politie als BVD in de periode 1990-1993 een reorganisatieproces doormaakt. Het werd wenselijk geacht dat beide organisaties zich in gezamenlijkheid zouden buigen over de toekomstige samenwerkingsstructuur.

De door het CPB in overleg met HBVD geformuleerde taakstelling voor de werkgroep luidde als volgt:

1. Uitgaande van de huidige regionale samenwerkingsverbanden van de politie, gericht op de regionalisatie van de politie organisatie in de toekomst, te adviseren omtrent de samenwerkingsstructuur tussen politie en de BVD.
2. Met het oog op de reorganisatie van de BVD wordt de werkgroep tevens verzocht in haar advisering te betrekken de inspanningen welke de politiekorpsen en de BVD over en weer van elkaar kunnen verlangen, te omschrijven en hierbij tevens te betrekken de automatisering van gegevensverwerking welke bij de BVD gaande is.

### 1.2 SAMENSTELLING

De werkgroep stond onder voorzitterschap van J.W. Bakker, korpschef van gemeentepolitie te Apeldoorn.

De werkgroep werd samengesteld uit de volgende politievertegenwoordigers: R.F.D. Gerrand, korpschef van gemeentepolitie te Tilburg; H.M.C.F. Buyink, korpschef van gemeentepolitie te Brunssum; H.M. Oolbekkink, chef inlichtingendienst gemeentepolitie te Nijmegen; J.J. Veenstra, districtscommandant der Rijkspolitie Groningen; C.J. Kooijmans, hoofd justitiële dienst Rijkspolitie in het district Amsterdam; P.C. de Jongh, beleidsmedewerker bureau CPB.

De BVD werd vertegenwoordigd door drs. W.P.J. Keller, mr. J.J. Moelker en G.C. Klinkhamer.

### 1.3 WERKWIJZE

De werkzaamheden van de werkgroep zijn onder te verdelen in drie fasen:

1. enkele oriënterende en wederzijds voorlichtende bijeenkomsten
2. de inventarisatie van gespreksonderwerpen en knelpunten, gevolgd door een puntsgewijze uitwerking van al hetgeen hiermee ter tafel was gekomen
3. het formuleren en redigeren van de onderdelen van het rapport, hetgeen grotendeels gekoppeld werd aan het doorlopen van fase twee.

In de taakstelling is rekening gehouden met de vorderingen van de Stuurgroep Automatisering PID, welke zich bezighoudt met inventarisatie, oriëntatie en advisering op het terrein van de automatisering van de PID-administratie.

De vraag of het systeem van een PID, die werkzaamheden verricht voor de BVD, bijstelling behoeft, is niet aan de orde gesteld. De discussie over dit onderwerp is bij de totstandkoming van de WIV tussen de betrokken ministers en het parlement expliciet aan de orde geweest en heeft niet geleid tot een bijstelling van de huidige situatie.

De werkgroep hoopt met het rapport een bijdrage te leveren aan de verdere ontwikkeling van de relatie tussen politie en BVD.

Een aantal PID- en BVD-medewerkers heeft een bijdrage geleverd aan de werkzaamheden van de werkgroep. De werkgroep dankt een ieder die op enigerlei wijze betrokken is geweest bij de totstandkoming van het rapport.

## 2. DE BVD VOOR EN NA DE REORGANISATIE

### 2.1 DE TAKEN

De taken van de BVD zijn in de WIV beschreven. Samenvattend kunnen deze worden geformuleerd als "het beschermen van een aantal gewichtige belangen van Staat en maatschappij".

In concrete bewoordingen levert dit drie taakvelden op:

- het bewaken van het voortbestaan van de democratische rechtsorde
- de handhaving van de veiligheid van de Staat
- de zorg voor de instandhouding van het maatschappelijk leven.

Aan de BVD is een aantal bevoegdheden toegekend, zoals de inzet van bijzondere inlichtingenmiddelen. Gebruikmakend van deze instrumenten en van een netwerk van nationale en internationale bronnen, streeft de BVD ernaar de volgende invulling aan de gestelde taak te geven:

Het tijdig leveren van informatie, advies en operationele preventie aan of ten behoeve van dragers van vitale belangen in onze samenleving. Dit geschiedt door het zichtbaar maken van verschijnselen en activiteiten, die 'naar verwachting' een ernstige, doelgerichte bedreiging zijn of kunnen gaan vormen voor de belangen van staat en maatschappij, waarbij het normale maatschappelijke weerstandsvermogen voorspelbaar onvoldoende is of zal zijn.

### 2.2 HET PRODUCT EN DE RELATIES

Een van de belangrijkste doelstellingen van het reorganisatieproces dat bij de BVD wordt doorgevoerd, is de dienst beter te laten aansluiten op de behoefte van de belangdragere. Dit zijn personen en instanties die verantwoording dragen voor de zorg voor de gewichtige belangen als bedoeld in de WIV. Dit betekent, dat de BVD zich sterker dan voorheen, behalve op leveranciers van informatie ook op de afnemere van BVD-producten zal oriënteren.

De relatie van de BVD-politie zal onder die invloed meer herkenbaar een tweeledig karakter dienen te krijgen gericht op het over en weer uitwisselen van informatie.

### 2.3 DE NIEUWE BVD

Binnen de BVD zijn er zes directies, waarvan er drie belast zijn met de primaire taken, namelijk:

- democratische rechtsorde
- veiligheid van de staat
- maatschappelijk en economisch leven.

Zij verrichten hun werkzaamheden op basis van een door de Minister van Binnenlandse Zaken goedgekeurd (jaarlijks) dienstplan en binnen de strategische kaders zoals die worden vastgesteld door de Ministeriële Commissie voor de Inlichtingen- en Veiligheidsdiensten (MICIV). Binnen de BVD zijn project teams belast met de in paragraaf 2.1 benoemde taakvelden. Deze bestaan uit medewerkers van verschillende afdelingen en directies.

De wijze waarop en de intensiteit waarmee de BVD zijn activiteiten ontwikkelt is niet uniform of continu, maar kan variëren van oriënterend tot intensief controlerend.

Aan het vaststellen van geëigende werkvormen en inzet van mensen en middelen gaat per geval een afweging vooraf, waarbij ondermeer de volgende elementen van belang zijn:

- het gewicht van de belangen die in het geding zijn
- de informatiebehoefte van de belangdragers
- de omvang van de dreiging
- de mate waarin deze kan leiden tot een ernstig te nemen risico op aantasting.

In het volgend organogram wordt de nieuwe structuur in hoofdlijnen weergegeven.

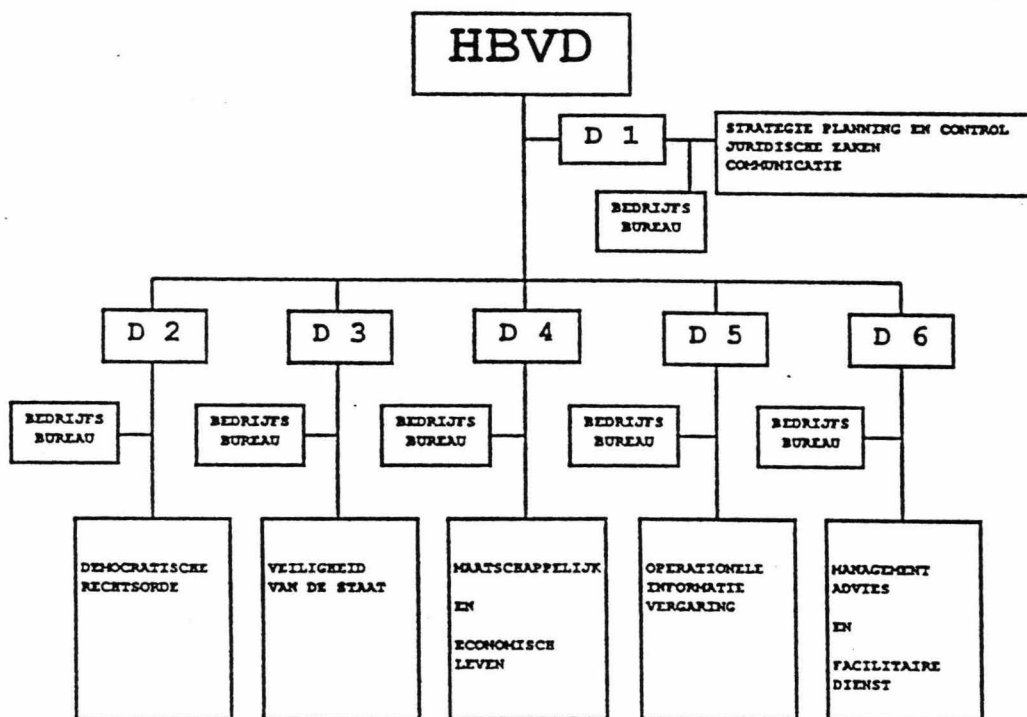

### 3. DE POLITIE OP WEG NAAR DE REGIONALISERING

Het huidige politiebestedel kent 148 gemeentelijke politiekorpsen, het Korps Rijkspolitie en -als buitendienst van het Ministerie van Justitie- de Centrale Recherche Informatiedienst. Dit bestel maakt een reorganisatie door en in een voorontwerp Politiewet is de Nederlandse politie georganiseerd in 26 politiekorpsen: 25 regionale korpsen en 1 korps landelijke politiediensten.

De reorganisatie zal moeten leiden tot een verbetering van de kwaliteit en doelmatigheid van de politiezorg. Deze uitgangspunten dienen een adequaat antwoord te geven op een aantal maatschappelijke ontwikkelingen, zoals de toenemende georganiseerde criminaliteit, gevoelens van onveiligheid in onze samenleving, ontwikkelingen ten aanzien van de Europese integratie, milieuproblematiek, enz..

Uitgangspunt is dat door schaalvergroting en verbetering van de bedrijfsvoering een positief effect ontstaat op efficiency en effectiviteit van het politieapparaat.

In het wetsvoorstel wordt ervan uitgegaan dat de gezagsverhoudingen zoals die bestaan onder de vigerende Politiewet in de toekomst onveranderd blijven. Het beheer over het toekomstig regionaal korps wordt aan een burgemeester uit de politieregio opgedragen. Het beheer impliceert de zorg voor de organisatie en instandhouding van het politieapparaat en de bevoegdheid tot het geven van aanwijzingen aan de korpschef opdat het korps zo doeltreffend mogelijk functioneert. De dagelijkse leiding van het regionaal korps wordt opgedragen aan de regiokorpschef (RKC). Uit hoofde van zijn functie is hij de eerste adviseur van de korpsbeheerder en van de hoofdofficier van Justitie. De werkgroep gaat ervan uit dat de beheerder voor een effectieve en slagvaardige bedrijfsvoering beheersbevoegdheden mandateert aan de regionale korpschef. Zo zal ook de regionale korpschef bevoegdheden mandateren aan zijn onderdeelchefs.

In het kader van de uitvoering van de reguliere politiezorg is de politie onder meer belast met daadwerkelijke handhaving van de openbare orde. Om deze handhaving gestalte te kunnen geven, dient beleid te worden bepaald, enerzijds gericht op de lange termijn, anderzijds gericht op zich acuut manifesterende en dreigende verstoringen van de openbare orde. Bij de bepaling van beleid en de praktische uitvoering daarvan zal de nodige informatie voorhanden dienen te zijn. Deze informatie is temeer van belang, omdat aan de hand hiervan de mate en vorm van politie-inzet kan worden bepaald.

De hiervoor genoemde informatie wordt verzameld door daartoe aangewezene en opgeleide ambtenaren bij de PID. Het onderbrengen van deze politietaak bij de PID is met name van belang om de informatie-inwinning, de evaluatie en de analyse daarvan op een kwalitatief hoog niveau te brengen.

De wijze waarop de informatie wordt vergaard is divers. Te denken valt onder andere aan het kennisnemen van publicaties, het voeren van gesprekken met personen die over relevante informatie beschikken, het bezoeken van openbare bijeenkomsten. De verzamelde informatie heeft tot doel beleidsontwikkeling op het terrein van openbare orde te ondersteunen. De verantwoordelijkheid voor het "openbare orde"-beleid berust bij de burgemeester. Daarnaast verrichten de PID-ambtenaren tevens werkzaamheden ten behoeve van de BVD, onder verantwoordelijkheid van HBVD.



#### 4. RELATIE POLITIE-BVD

De in gang gezette reorganisaties bij politie en BVD vertonen, naast vele organisatie-eigen ontwikkelingen, ook een aantal parallellen, zoals het streven naar verhoging van professionaliteit, effectiviteit en het bevorderen van efficiency. De reorganisatie van beide organisaties biedt een goede gelegenheid om de structuur te verbeteren, waarbinnen de noodzakelijke en gewenste samenwerking gestalte kan krijgen.

##### 4.1 UITGANGSPUNTEN STRUCTUUR

Dit rapport biedt de hoofdlijnen voor de wijze waarop de plaatselijke inlichtingendienst in de structuur van de regionale politiekorpsen kan worden ingebed. Voordat wordt overgegaan tot het formuleren van een nieuwe organisatiestructuur is het nuttig te memoreren welke uitgangspunten zijn gehanteerd.

- Thans bepaalt de WIV dat korpschefs, districtscommandanten en commandanten van landelijke diensten de functie vervullen van verbinding van de BVD. Na de vorming van de regionale politiekorpsen zal deze functie worden vervuld door de RKC
- Elk van de te vormen regionale korpsen zal een eigen identiteit en structuur ontwikkelen. Een te vormen regionale inlichtingendienst zal moeten aansluiten bij de ontwikkelingen in het betreffende korps
- In de uiteindelijke keuze van de organisatie-structuur dienen deskundigheid en herkenbaarheid van taken en bevoegdheden centraal te staan.

Bij de opbouw van de regionale politiekorpsen is de vraagstelling actueel hoe de specialistische taken in de organisatie dienen te worden ondergebracht. Ook ten aanzien van de organisatie van een inlichtingendienst is deze vraag opportuun. Men dient zich daarbij te realiseren waar het werkterrein van een inlichtingendienst ligt en op welke plaats in eerste instantie de belanghebbenden te vinden zijn. Er is geconcludeerd dat enerzijds het specifieke karakter van het inlichtingenwerk pleit voor centralisatie. Ook het feit dat de korpschef, als eindverantwoordelijke persoon, de formele relatie met de BVD onderhoudt en de noodzaak tot optimale coördinatie en sturing dragen bij tot die conclusie. De veelal gebiedsgebonden bedreiging van belangen en de vaak wenselijke bekendheid met de lokale omstandigheden anderzijds, zijn redenen om aan te bevelen de inlichtingendienst geheel op lokaal niveau te situeren. De werkgroep is voorstander van het vervangen van de bestaande PID door een regionale inlichtingendienst (RID) met overeenkomstige taken, die centraal wordt aangestuurd. Binnen deze opzet bestaat de mogelijkheid, afhankelijk van de omstandigheden in de regio, tot gedeconcentreerde (lokale) uitvoering.

#### 4.2 ORGANISATIESTRUCTUUR RID

In de visie van de werkgroep bestaat de RID uit een eenheid met een chef (tevens belast met de coördinatie) met full-time medewerkers van wie de standplaats wordt bepaald door aard en omvang van de activiteiten in de regio. Ten aanzien van de plaats in de organisatie van de chef-RID wordt aanbevolen dat -gezien het specialistische karakter en het streven naar efficiency- geen organisatorisch niveau dient te worden gevormd tussen de RKC, of de door hem gemandateerde, en de chef-RID. Identieke overwegingen gelden voor de structuur binnen de RID-eenheid, hetgeen leidt tot een "platte" organisatie met directe en korte gezagslijnen.

De RID biedt in de verdere uitwerking een diversiteit van keuzemogelijkheden. In deze eenheid kan zowel van gebiedsgebonden taken als van onderwerpsgebonden taken sprake zijn. Wat betreft de administratie gaat de werkgroep ervan uit dat deze centraal en geautomatiseerd wordt verricht.

De organisatie per regio kan verschillend zijn. De hierover in het rapport neergelegde overwegingen zijn dan ook algemeen gehouden en vanuit deze stelling in elke organisatorische uitkomst te plaatsen. Voor wat betreft de werkzaamheden -in het kader van de WIV en/of openbare orde- door eenheden bij het korps landelijke politiediensten stelt de werkgroep zich voor dat de aanbevelingen tevens een leidraad kunnen vormen voor de implementatie van deze werkzaamheden in die organisatie.

#### 4.3 OVERLEG BVD-RID

De werkgroep adviseert om tussen de BVD en elk van de politieregio's een bilaterale overlegstructuur op te zetten. Dit overleg kan in belangrijke mate bijdragen tot het inzichtelijk maken van wederzijdse mogelijkheden en prioriteiten. Het is tevens van waarde bij de evaluatie van achterliggende samenwerkingsvormen en ter voorbereiding op nieuwe.

De formele verantwoordelijkheid voor het beleid dat tussen de politie korpsen en de BVD wordt overeengekomen, berust aan BVD-zijde bij HBVD en bij de politie bij de RKC. In de praktijk kunnen bij de beleidsafstemming ook andere functionarissen een taak hebben; ten behoeve van de BVD vervult het hoofd van de directie democratische rechtsorde (D2) daarbij een centrale rol en bij de politie de chef RID.

Op uitvoerend niveau zullen die BVD-medewerkers de samenwerking met de RID aangaan, die daarvoor een functionele verantwoordelijkheid hebben. Aan de uitvoering van de primaire taken van de BVD wordt voornamelijk gewerkt door taakgerichte teams. Afhankelijk van de opdracht van een team en de omvang en aard van de deelbijdrage die aan de teamwerkzaamheden wordt geleverd, kunnen RID-medewerkers daarin in enige vorm participeren. De chef RID is binnen het korps belast met de coördinatie van werkzaamheden die door de RID ten behoeve van de BVD worden verricht. Hij fungeert te allen tijde als eerste aanspreekpunt voor BVD-medewerkers. Werkcontacten met RID-medewerkers worden onder zijn verantwoordelijkheid en begeleiding gelegd. In het activiteitenplan -waarvan een model is opgenomen in

dit rapport (zie bijlage III)- is in concreto beschreven welke soort en omvang van RID-ondersteuning is overeengekomen. Voor bepaalde algemene onderwerpen ware het wenselijk bijeenkomsten te houden voor de gezamenlijke RKC's en HBVD. De werkgroep geeft in overweging over te gaan tot instelling van een platform voor overleg tussen RID'en en BVD teneinde op functionele wijze praktijkervaringen uit te kunnen wisselen.

De werkzaamheden van de RID ten behoeve van de BVD worden verricht overeenkomstig de aanwijzingen van HBVD, onder verantwoordelijkheid van de Minister van Binnenlandse Zaken (WIV art. 18 lid 3). Dit kan geschieden op basis van een convenant. Deze aanwijzingen kunnen betrekking hebben op zowel beleidsaangelegenheden als op uitvoeringskwesties. Niet alleen kan worden aangegeven of bepaalde werkzaamheden verricht moeten worden, maar ook of deze niet of slechts onder bepaalde voorwaarden mogen worden uitgevoerd. Bovendien kan worden bepaald op welke wijze en met welke (inlichtingen)middelen deze werkzaamheden dienen plaats te vinden. Het in hoofdstuk 5 beschreven convenant tussen HBVD en regiokorpschef dient in verband met dit gegeven mede te regelen op welke wijze de regionaal en lokaal van belang zijnde informatie kan worden benut. Op grond van de wettelijke bepalingen (zie WIV art. 14) met betrekking tot de bescherming van informatie en bronnen is HBVD verantwoordelijk voor de exploitatie van gegevens, welke op zijn gezag zijn verzameld.

De communicatielijnen tussen BVD en het regionaal politiekorps zijn in de hier voorgestelde structuur direct. Naast de formele relatie tussen HBVD en de RKC vindt inhoudelijke afstemming plaats tussen teamleiders en afdelingshoofden van de BVD en de chef RID en onder hun supervisie, uitvoeringsoverleg tussen RID- en overige BVD-medewerkers.

Het voorgaande levert het volgend relatieschema op.

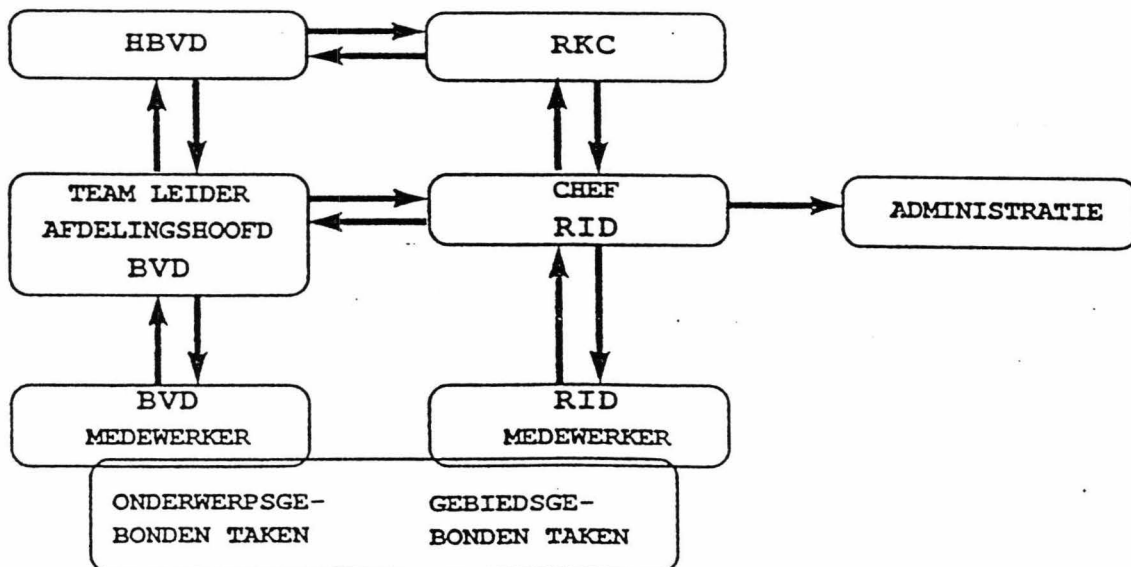

## 5. CONVENANT EN ACTIVITEITENPLANNING

In de beoogde ontwikkeling van een intensieve relatie tussen BVD en politie is sprake van een wisselwerking op het gebied van het verzamelen van informatie en het verstrekken van produkten. In dit streven is het passend door middel van het sluiten van een convenant tussen HBVD en RKC wederzijds de inspanningsverplichtingen weer te geven.

Het convenant bevat afspraken over de produktwensen van de politie, de algemene lijnen van de werkzaamheden van de RID ten behoeve van de BVD en afspraken omtrent bevoegdheden en verantwoordelijkheden van beide partijen.

De aard en soort van de produkten welke van belang zijn voor het regiokorps kunnen in diverse categorieën worden ondergebracht:

- algemene achtergrondinformatie
- periodieke informatie over concrete onderwerpsgebonden zaken met relevantie voor de regio en
- ad hoc informatie over actuele kwesties.

Het convenant geeft het volgende weer:

- voor welk deel van de informatiebehoefte de RKC een beroep doet op de BVD
- welke RID-ondersteuning door de BVD wordt gevraagd
- de aard en omvang van de door de RID uit te voeren werkzaamheden
- welke afspraken zijn gemaakt t.a.v. de omvang en aard van de informatieverstrekking aan de RKC
- afspraken omtrent bevoegdheden en verantwoordelijkheden van beide partijen
- afspraken omtrent communicatie en vormen van overleg.

Het convenant dient tevens als uitgangspunt voor de formulering van een activiteitenplan, waarin periodiek de werkzaamheden van de RID ten behoeve van de BVD worden beschreven.

Het activiteitenplan, dat ingericht dient te zijn in afstemming op de uitvoering van het relevante BVD-activiteitenplan, beschrijft taken, doelstellingen en inzet van mensen en middelen. Het omvat tevens afspraken met betrekking tot (tussentijdse) evaluaties.

Het verdient aanbeveling om aan het activiteitenplan een tijdsplan te verbinden. Dit instrument maakt het mogelijk de inzet van mensen te optimaliseren en af te stemmen op prioriteitsstellingen en -wijzigingen.

In bijlage II en III is een model convenant en activiteitenplan opgenomen.

Hieronder is door middel van een stroomdiagram een beeld geschetst van het resultaat van de voorgestelde werkwijze.

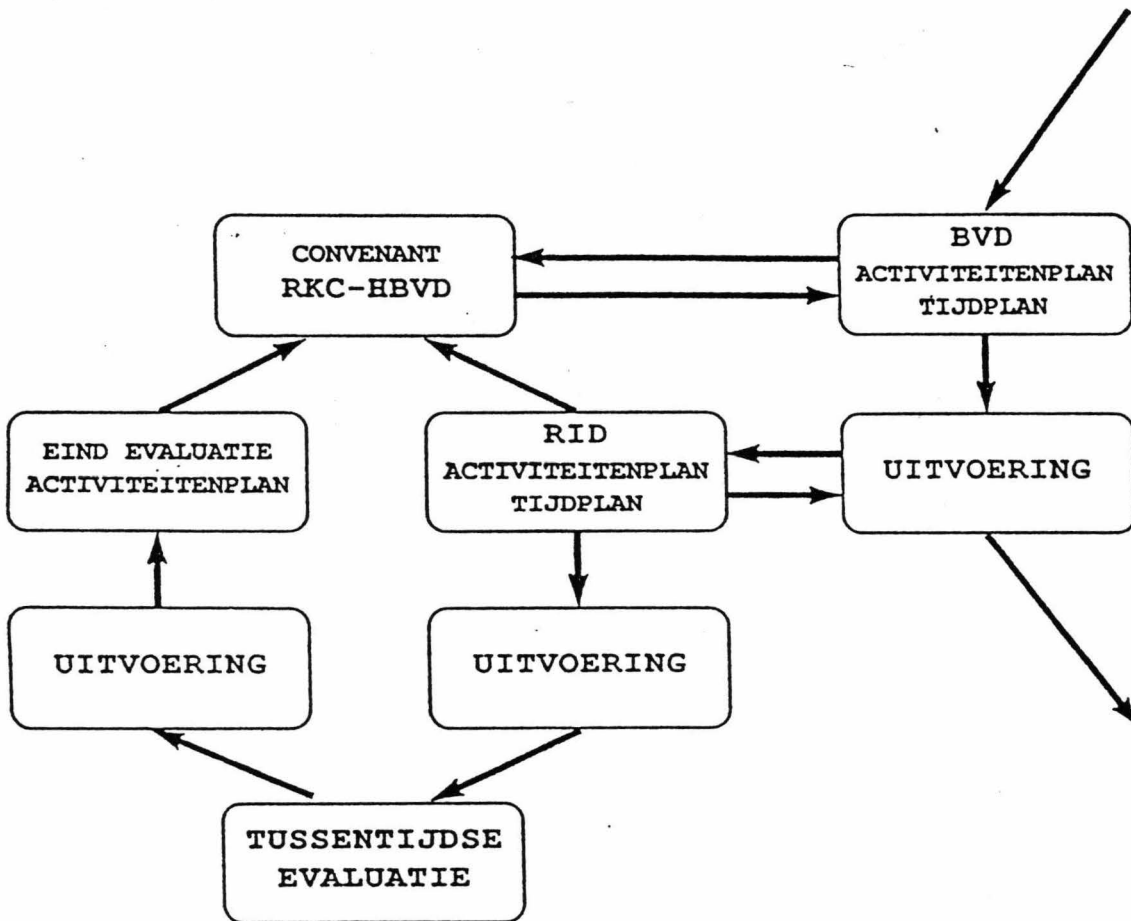

## 6. TAAKUITVOERING RID

Informatie is de essentiële grondstof voor het werk van inlichtingen- en veiligheidsdiensten. Deze informatie wordt verkregen uit zowel "open" als "gesloten" bronnen. De laatste zijn van belang voor de toevoeging van de noodzakelijke meerwaarde van het eindprodukt, zoals dit aan de belangendragers wordt aangeboden. De RID kan daarbij een taak hebben in zowel de toelevering van informatie aan de BVD als in de verstrekking van BVD-informatie ten behoeve van de voor belangendragers (politie, justitie en lokaal bestuur) opgestelde produkten. De stromen van informatie welke leiden tot de samenstelling van het eindprodukt en de weg van dat produkt naar de belangendrager dienen te worden gekanaliseerd.

Bij de onderscheiden werkzaamheden van de RID zijn verschillende gezagsdragers betrokken:

- \* in het kader van de openbare orde: burgemeester en Officier van Justitie
- \* bij de uitvoering van haar werkzaamheden ten behoeve van de BVD: HBVD.

In de uitvoering van deze taken zijn een tweetal functies te onderscheiden. Enerzijds wordt informatie verzameld, terwijl anderzijds de RID ook producent van informatie is. De activiteiten zijn te verdelen in:

### Informatieverwerving door middel van

- \* open bronnen
- \* gesprekscontacten
- \* operationele contacten

### Informatieverstrekking

- \* algemene dreigingsanalyse/beleidsinformatie
- \* concrete actie-gegevens
- \* persoonsgegevens
- \* beveiligingsadviezen

De werkzaamheden van de RID zijn er onder meer op gericht om op de hoogte te zijn van ontwikkelingen in de maatschappij. Deze kunnen een nauwe relatie hebben met de taak van de BVD om zich bezig te houden met disruptieve verschijnselen. Onderlinge afstemming en coördinatie van de activiteiten van de RID en deze BVD-taak zal zoveel mogelijk dienen plaats te vinden.

### 6.1 INFORMATIEVERWERVING EN RELATIES

Binnen haar werkgebied dient de RID op de hoogte te zijn van de ontwikkelingen in de maatschappij en heeft daarin een duidelijk signalerende functie. De RID maakt daarbij gebruik van gesprekscontacten en informatie uit open bronnen. De contacten zijn te vinden zowel binnen de eigen politie-organisatie als daarbuiten en liggen in feite in de totale breedte van het maatschappelijk bestel.

De daaruit verkregen informatie kan zowel voor de BVD als voor de RID, in verband met de eigen taak op het gebied van de openbare orde, van belang zijn.

De contacten kunnen enerzijds een structureel karakter hebben en anderzijds van incidentele aard zijn. Dit geldt zowel voor de gesprekscontacten als voor de relaties die informatie uit open bronnen kunnen verstrekken. Daar waar de RID operationele contacten legt en onderhoudt voor de BVD, geschiedt dit in opdracht en conform aanwijzingen van de BVD.

Overigens acht de werkgroep het belangrijk dat ook bekend is binnen de RID welke zelfstandige werkcontacten er worden onderhouden. Dit in het kader van de bescherming van de medewerkers zelf. Het wordt dan ook van belang geacht om bij de RID de werkcontacten te registreren.

## 6.2 AFSTEMMING MET DE RCID

De RID vertoont qua werkstructuur overeenkomsten met de Regionale Criminele Inlichtingen Dienst (RCID) gezien het feit dat beide diensten een (informatie)netwerk onderhouden. Beide diensten werken vanuit een eigen verantwoordelijkheid, formeel geregeld in respectievelijk de WIV en het CID-reglement/CID-privacyreglement.

Deze regelingen geven strikte regels ten aanzien van gegevensverstrekking. Met inachtneming hiervan staat de werkgroep voor te komen tot een structurele overlegvorm tussen RID en RCID, teneinde de informatie-inwinning in de regio te structureren en daar waar mogelijk te komen tot afstemming.

Op facilitair terrein is het gewenst te komen tot nauwere samenwerking, zeker waar het gaat om het gemeenschappelijke gebruik van ondersteuning en middelen. De werkgroep denkt daarbij onder meer aan de inzet van observatiemiddelen en het gebruik van analysemogelijkheden.

## 6.3 GEVOLGEN VAN DE EUROPESE INTEGRATIE

Ook voor de BVD en de politie is de verdergaande integratie van vooral de landen van de EG van belang.

Voor de BVD betekent dit dat de onderlinge relaties met buitenlandse veiligheidsdiensten worden geïntensiveerd. De verantwoordelijkheid voor het onderhouden van de internationale relaties op het terrein van de nationale veiligheid ligt conform artikel 13 lid 2 van de WIV bij HBVD.

Voor met name de RID'en in de grensregio's houdt de Europese integratie in dat er in het kader van hun politietaak contacten worden aangeknoopt en/of uitgebouwd met de collega's in de omliggende landen.

De Europese integratie biedt -naast intensivering van de contacten- de mogelijkheid om lering te trekken uit de wederzijdse ervaringen en de in het buitenland gehanteerde methodieken en opleidingstrajecten. Het stimuleren -beleidsmatig en operationeel- van contacten met de Schengen- en/of Trevi-landen is dan ook een belangrijk aandachtsveld voor de chef RID.

Tussen BVD en RID dient de uit deze contacten verkregen informatie te worden uitgewisseld daar waar dit van belang kan zijn voor een goede uitoefening van de respectieve taken.

#### 6.4 ADMINISTRATIE EN AUTOMATISERING

Ongeacht de werkplek van de RID-medewerker gaat de werkgroep ervan uit dat de administratie van de RID centraal zal worden bijgehouden. De administratie wordt uitgevoerd volgens de richtlijnen van de BVD, daar waar het gaat om werkzaamheden voor de BVD. De WIV en het privacyreglement BVD (zie bijlage IV) geven hiervoor de basis.

Ten aanzien van de registratie van gegevens welke door de RID zullen worden vastgelegd op basis van haar taak voor de gezagsdragers, burgemeester en Officier van Justitie, verdient het aanbeveling deze gegevens -conform de procedure voor de BVD-gegevens- centraal te houden. Gelet op de aard van de vast te leggen gegevens behoeft het geen betoog dat hier sprake is van een privacygevoelige registratie, waarop de Wet Politierregisters van toepassing is. Deze wet heeft overigens voor de huidige PID'en als consequentie dat de registratie vòòr 17 augustus 1991 dient te zijn gereguleerd (privacyreglement). Op verzoek van de werkgroep wordt door het CPB een model-reglement voor de toekomstige RID ontwikkeld. Na advies hierover van de BVD en na toetsing door de registratiekamer zal dit model vanuit het CPB beschikbaar worden gesteld.

Gezien het gescheiden regime van beide registratiesystemen dienen verder op basis van de vigerende richtlijnen concrete procedures te worden vastgesteld omtrent autorisatie en verstrekking.

Door de regiovorming zal de gemiddelde administratie qua omvang in aanmerking komen om te worden geautomatiseerd. Bij een aantal grote en middelgrote PID'en is reeds een geautomatiseerd systeem aanwezig.

De huidige Stuurgroep Automatisering PID functioneert ten aanzien van dit onderwerp als overlegplatform voor politie en BVD. Op dit moment signaleert de werkgroep een verscheidenheid aan geautomatiseerde systemen bij de onderscheiden PID'en en constateert een autonome ontwikkeling in de regio, waarbij thans geen sprake is van een standaard.

Het gescheiden traject van ontwikkeling van geautomatiseerde gegevensregistratie door de onderscheiden regio's heeft derhalve als nadeel dat er onvoldoende aandacht wordt besteed aan de onderlinge afstemming en het conceptuele model in de regio.

De werkgroep beveelt aan om de eerder vermelde stuurgroep te belasten met de begeleiding van RID-systemen. Deze stuurgroep, dan te noemen 'Stuurgroep automatisering RID' en waarvan de participatie geënt dient te zijn op een regionale vertegenwoordiging, zou dan vanuit het landelijk platform voor overleg tussen RID'en en BVD (zie 4.3) een bijgestelde opdracht kunnen ontvangen.

Zo zou de ontwikkeling van een conceptueel model moeten geschieden op basis van de landelijke en regionale informatiebehoefte, waarbij rekening wordt gehouden met de standaard, zoals die is vastgelegd in de landelijk data-modellering. Ten behoeve van de uitwisseling van gegevens tussen de BVD en de RID, binnen de RID en tussen de RID'en onderling, zal de afstemming van de verschillende systemen aan de orde moeten komen.



Verder vraagt het vanuit beveiligingsoptiek gekozen stand-alone systeem in de regio nadere aandacht.

Bij een decentrale organisatiestructuur in de regio kan dan slechts vanaf één lokatie worden gewerkt. Tot nu toe zijn namelijk vanwege gegevensbeveiliging onderlinge lijnverbindingen voor communicatieve doeleinden in de regio niet toegestaan. De stuurgroep zou de toepassing van crypto-techniek kunnen nagaan.

## 7. MEDEWERKERS RID

### 7.1 FUNCTIES EN FUNCTIE-EISEN

Reeds eerder is vermeld dat elk van de te vormen regionale korpsen een eigen identiteit en structuur zal ontwikkelen. De te vormen RID maakt deel uit van de ontwikkelingen in het betreffende korps. Het komt de werkgroep daarom als onjuist voor aan te geven welke functies en welke functie-eisen voor RID-functionarissen er op regionaal niveau dienen te zijn, omdat dit in overwegende mate van de opbouw van de regio afhangt en dus een verantwoordelijkheid is voor de regio zelf. Het is gewenst dat de BVD wordt betrokken bij de bepaling van de functies en de functie-eisen. Tevens dient rekening te worden gehouden met het inmiddels in gang gezette functiewaarderingstraject van de politie.

Tenslotte merkt de werkgroep op dat de selectie van de medewerkers van de RID een bijzonder zorggebied is, omdat daarin aspecten van vertrouwelijkheid en privacybescherming een beduidende rol spelen.

### 7.2 VERTROUWENSFUNCTIES

De ambtenaren als bedoeld in de WIV (art. 18, eerste en tweede lid) verrichten werkzaamheden ten behoeve van de BVD. Deze werkzaamheden worden naar aard en inhoud bepaald door de wettelijke taakopdracht van de BVD. Bij de uitvoering van de werkzaamheden krijgen de betreffende ambtenaren (van de BVD en de politie) inzicht in staatsgeheime gegevens, zoals de modus operandi, het kennisniveau en bepaalde bronnen van de BVD.

Materieel gezien zijn de functies in kwestie vertrouwensfuncties in de zin van de Ambtenarenwet 1929. Ingevolge artikel 125e van deze wet wordt onder een vertrouwensfunctie verstaan: "een functie die de mogelijkheid biedt de veiligheid van de staat of andere gewichtige belangen van de staat te schaden".

Formeel is eerst sprake van een dergelijke functie nadat de terzake verantwoordelijke Minister in overeenstemming met de Minister van Binnenlandse Zaken de daarvoor in aanmerking komende functies als vertrouwensfunctie heeft aangewezen (art. 125e, vijfde lid Ambtenarenwet 1929). Zie ook artikel 2 van de Beschikking Antecedentenonderzoeken (Stcrt 1969, 209). De Minister van Binnenlandse Zaken heeft alle functies bij de BVD aangewezen als vertrouwensfunctie.

In het voorstel nieuwe Politiewet is een bepaling opgenomen, die de Minister van Binnenlandse Zaken de bevoegdheid geeft bij de politie functies aan te wijzen als vertrouwensfuncties als bedoeld in artikel 125e, eerste lid van de Ambtenarenwet 1929.

De werkgroep adviseert de functie van de RID-medewerkers aan te wijzen als vertrouwensfunctie.

### 7.3 OPLEIDING

In dit rapport is verwoord dat de intensivering van de relatie politie-BVD een kernbegrip vormt. Professionalisering van de op te richten RID'en is in dit verband van groot belang. Er dient, daar waar nodig, te worden gestreefd naar een zo groot mogelijke gelijkwaardigheid tussen RID- en BVD-medewerkers op het gebied van kennis en vaardigheden. Dit streven heeft tot gevolg dat in ruime mate aandacht zal worden gevraagd voor de opleiding en vorming van de medewerkers van de RID.

De werkgroep is van mening dat de opleidingszorg met betrekking tot het RID-personeel berust bij de regionaal korpschef. De werkgroep geeft als aanbeveling om op het terrein van inventarisatie van de opleidingsbehoeften, de coördinatie van de opleiding en het bewaken van de kwaliteitsnormen, een adviescommissie opleidingen in te stellen. Deze commissie dient te bestaan uit afgevaardigden van de diverse gebruikersgroepen.

Het opleidingstraject van RID- en BVD-medewerkers kan, uitgaande van bovengenoemde principes, worden omschreven als een Y-model, waarin twee zelfstandige stromen samenkomen in een gezamenlijke eindstroom. In praktische zin betekent dit dat het RID- en BVD-personeel het eigen algemene en specifieke opleidingstraject doorloopt, gevolgd door een gemeenschappelijke vakgerichte vorming.

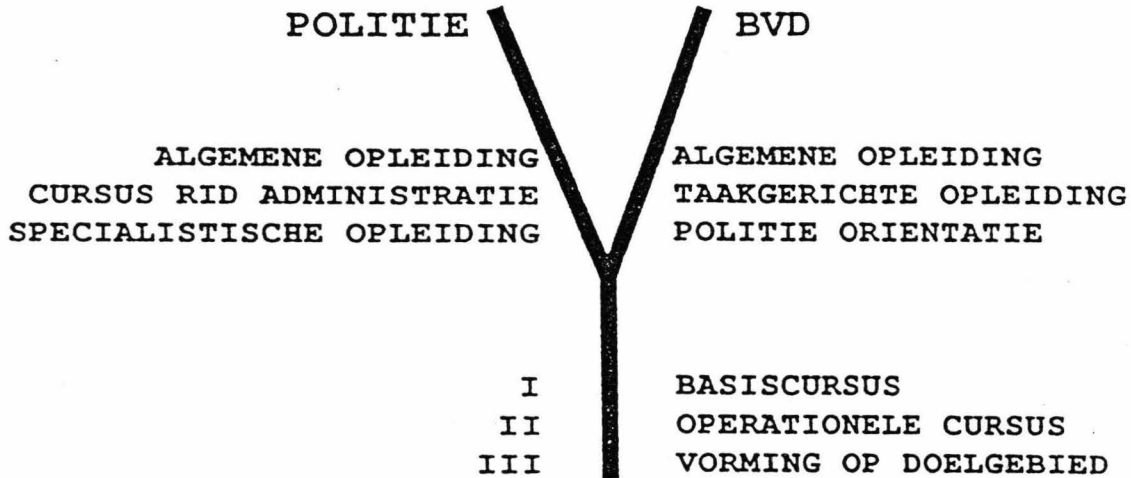

- ad I De BVD-basiscursus vormt het startpunt voor de opleiding en de vorming van zowel RID- als BVD-personeel. Het met goed gevolg doorlopen van deze cursus, waarvan de inhoud wordt bepaald in de Samenwerkingsregeling BVD-PID (SAPID, art. 2.4), dient te worden beschouwd als een aanstellingsvoorwaarde voor iedere medewerker. De behoefte aan vervolgoopleidingen zal kunnen worden bepaald aan de hand van een tweetal criteria: aard van de functie en lokale of regionale prioriteiten.
- ad II. Operationele cursussen zijn gericht op functionarissen met contactuele werkzaamheden en kunnen navolgende deel-terreinen bevatten:
- gesprekstechniek
  - volg- en observatietechniek
  - gebruik (technische) hulpmiddelen
  - rapportage.
- ad III Teneinde te voldoen aan wensen op het gebied van vergroting van materiedeskundigheid kunnen onderwerpsgerichte cursussen worden samengesteld. De gebruikers van deze cursuspakketten zullen vooral die medewerkers zijn die, gelet op plaatselijke ontwikkelingen en taakstelling, behoefte hebben aan het verdiepen van kennis.
- NB. Ten aanzien van de aanvullende opleidingswensen van BVD-medewerkers is het gewenst dat aandacht bestaat voor oriënterende cursussen, gericht op het verkrijgen van inzicht in bepaalde facetten van het politievak. Cursussen RID-administratie zijn afgestemd op medewerkers met een administratieve taak en kunnen betrekking hebben op de navolgende aspecten:
- automatisering
  - documentatie/archivering
  - rapportage/registratie.

Op opleidingsgebied kan gebruik gemaakt worden van bestaande cursus-faciliteiten bij zowel politie-opleidingsinstellingen als van het BVD-opleidingspakket. De basiscursus (I) wordt verzorgd door de BVD. Het is bovendien voor de hand liggend dat voor cursussen zoals onder III bedoeld, opleidingsfaciliteiten bij de BVD worden gecreëerd. Ten aanzien van cursussen onder II genoemd dient te worden onderzocht in hoeverre het bestaande politie- en BVD-cursusaanbod tegemoet komt aan de wensen. Wellicht kunnen de in deze categorie reeds bestaande cursussen met enige aanpassingen tevens geschikt gemaakt worden voor de categorieën afnemers in de sfeer van RID en BVD. Voor de vorming van BVD- en RID-medewerkers dient opleidingscapaciteit beschikbaar te worden gesteld, waarbij onder meer te denken valt aan het Politiestudiecentrum Warnsveld.

Samenvattend kan worden geconcludeerd dat het wenselijk is aan de voorgestelde Adviescommissie Opleidingen te verzoeken door middel van inventarisatie en onderzoek op basis van het bovenstaande te komen tot een complete aanbeveling ten behoeve van de toekomstige opleidingsgebruikers.

#### 7.4 VERDERE VORMING EN (BIJ)SCHOLING

In de snel veranderende maatschappij is het passend zich voortdurend op de hoogte te stellen van de ontwikkelingen. Voor de opleiding van BVD- en RID-medewerkers heeft dit consequenties. De BVD draagt er zorg voor dat het kennisniveau van de RID-medewerkers zoveel mogelijk gelijkwaardig is aan dat van de BVD-medewerker met overeenkomstige taken. De RID (chef en medewerker) spant zich in het bereikte kennisniveau voortdurend te toetsen aan het vereiste niveau. BVD-medewerkers zullen in regelmatig terugkerende bijeenkomsten de noodzakelijke kennisoverdracht verzorgen, zowel op algemeen als specifiek terrein. Bovendien zullen BVD-publicaties zorgen voor het op peil houden van de vakkennis en het verkrijgen van achtergrondinformatie.

In het streven naar gelijkwaardigheid van kennisniveau's past tevens de aanbeveling dat BVD-medewerkers inzicht verschaft wordt in de problematiek van andere dan inlichtingentaken van de politie. Stages bij hiervoor geschikt geachte korpsonderdelen kunnen hierbij in overweging genomen worden.

## 8. BEVEILIGING

Bij de inlichtingenwerkzaamheden bestaan bijzondere afbreukrisico's. Hierbij kunnen risico's worden onderscheiden:

- die direct hun weerslag hebben op de mate van controle op activiteiten die een bedreiging vormen voor de in de WIV genoemde gewichtige belangen van de Nederlandse Staat en samenleving
- die leiden tot uiteenlopende vormen van inbreuk op de persoonlijke levenssfeer van BVD- en RID-medewerkers
- die het compromitteren van informanten en agenten tot gevolg hebben.

Beveiliging van de RID en BVD (-medewerkers, -werkzaamheden en -relaties) is een gedeelde zorg van politie en BVD. In de opleidings- en (na)scholingstrajecten die door individuele RID-medewerkers dienen te worden doorlopen, zal afgestemd op specifieke functionele behoeften, aandacht moeten worden besteed aan beveiligingsnormen en -methodieken en aan activiteiten die tot beveiliging noodzaken.

Tegen de achtergrond van het voorgaande dient, alvorens taken aan de zorg van een RID worden toevertrouwd, te worden vastgesteld of dat verantwoord mogelijk is. Daarbij is in de afweging het professioneel aspect een belangrijk criterium. RID-medewerkers die met uitvoering van werkzaamheden worden belast, dienen zich daarvoor via de vereiste opleidingen te hebben gekwalificeerd. Bovendien zijn afbreukrisico, complexiteit en vereiste zelfstandigheid bepalend voor de benodigde ervaring en persoonlijke kwaliteiten van de medewerkers.

Ook andere factoren kunnen op zich, of in hun samenhang van invloed zijn. Voorbeelden daarvan zijn:

- risicodragende verbanden met andere werkzaamheden
- lokale bekendheid van RID-functionarissen
- mogelijkheden voor persoonlijke afscherming RID-functionarissen
- beschikbaarheid van voldoende veilige logistieke faciliteiten (communicatie, vervoer, huisvesting).

BVD en RID dragen in een wederzijds streven naar veiligheid en kwaliteit, zorg voor in dit kader relevante beeldvorming en voor (afstemming over) noodzakelijke verbeteringen. De BVD is verantwoordelijk voor het aandeel dat de RID aan BVD-werkzaamheden levert en ziet vanuit deze verantwoordelijkheid toe op de kwaliteit van de beveiligingszorg.

## 9 AANBEVELINGEN

In de rapportage zijn door de werkgroep een aantal aanbevelingen opgenomen. Hieronder een opsomming daarvan, met verwijzing naar het betreffende hoofdstuk:

### Hoofdstuk 4:

- \* De RID is een organisatorische eenheid die centraal wordt aangestuurd met -afhankelijk van de lokale situatie binnen de regio- de mogelijkheid tot gedeconcentreerde uitvoering van werkzaamheden
- \* De RID bestaat uit een chef, full-time medewerkers en administratieve ondersteuning
- \* Tussen de BVD en elk van de politieregio's dient een bilaterale overlegstructuur te worden opgezet
- \* Voor bepaalde algemene onderwerpen ware het wenselijk bijeenkomsten te houden voor de gezamenlijke RKC's (CPB) en HBVD
- \* Voor wederzijdse uitwisseling van praktijkervaringen dient een platform te worden ingesteld voor de gezamenlijke RID'en en de BVD

### Hoofdstuk 5:

- \* Het is aan te bevelen om de wederzijdse inspanningsverplichtingen vast te leggen in een tussen RKC en HBVD op te maken convenant. Dit convenant dient als uitgangspunt voor het formuleren van een activiteiten- en tijdsplan

### Hoofdstuk 6:

- \* Onderlinge afstemming en coördinatie van de activiteiten van de RID en die van de BVD, zal zoveel mogelijk dienen plaats te vinden
- \* De Europese Integratie zal de internationale contacten van BVD en RID intensiveren. Voor de RID geldt dit met name in de grensregio's met collega's uit de omliggende landen. Daar waar dit van belang is voor de uitoefening van de respectieve taak verdient het aanbeveling de uit deze contacten verworven informatie uit te wisselen
- \* De Europese Integratie dient te worden benut om lering te trekken uit de wederzijdse ervaringen
- \* Het is van belang dat de RID -binnen de kaders van de privacy-reglementering- een registratie aanlegt van haar werkcontacten
- \* Wat betreft de registratiesystemen van de RID is het van belang concrete procedures vast te stellen omtrent autorisatie en verstrekking
- \* Het verdient binnen de regio aanbeveling om te komen tot afstemming van werkzaamheden tussen RID en RCID. Observatiemiddelen en het gebruik van analysemogelijkheden dienen beschikbaar te komen voor de RID
- \* De administratie bij de RID dient centraal te worden bijgehouden
  
- \* De nieuwe organisatie bij zowel BVD als politie geeft aanleiding de taakopdracht van de stuurgroep automatisering PID aan te passen. De samenstelling van deze stuurgroep dient aan te sluiten op de regionale situatie

Hoofdstuk 7:

- \* De RID-functie dient als vertrouwensfunctie te worden aange-merkt
- \* De professionaliteit van de RID is van groot belang en op basis hiervan dient te worden gestreefd naar een zo groot mogelijke gelijkwaardigheid tussen RID en BVD op het gebied van kennis en vaardigheden
- \* De opleidingen bij RID en BVD dienen op elkaar te worden afgestemd en daar waar mogelijk dienen deze gezamenlijk te worden ingevuld. Een opleidingsadviescommissie dient hiervoor in het leven te worden geroepen

Hoofdstuk 8:

- \* Er dient aandacht te worden besteed aan het bijzondere afbreuk-risico bij inlichtingen-werkzaamheden. Dit aspect dient te worden betrokken in het selectieproces, het opleidingstraject en de toedeling van taken

Algemeen:

De gewijzigde organisatie van de regionale politie, alsmede een aantal aanbevelingen in deze rapportage brengt met zich mee dat de WIV en/of de SAPID aangepast dienen te worden.



EPILOOG

"Laat ons wat heraâming zoeken  
ik ben bang voor lange boeken.  
Put een onderwerp niet uit,  
Scheep den room eraf! Verander  
Straks de snaren op Uw luit!  
Hutsel nieuw gebloemt'en kruid  
Nieuwe krasjens, aan elkander!"

(La Fontaine)

**BIJLAGEN**

Wet op de inlichtingen- en veiligheidsdiensten

Wij Beatrix, bij de gratie Gods, Koningin der Nederlanden, Prinses van Oranje-Nassau, enz. enz. enz.

Allen, die deze zullen zien of horen lezen, saluut! doen te weten: Alzo Wij in overweging genomen hebben, dat het wenselijk is bij de wet regels te stellen betreffende de diensten die belast zijn met het verzamelen van gegevens en het bevorderen van maatregelen in het belang van de staatsveiligheid en andere gewichtige belangen van de Staat;

Zo is het, dat Wij de Raad van State gehoord, en met gemeen overleg der Staten-Generaal, hebben goedgevonden en verstaan, gelijk Wij goedvinden en verstaan bij deze:

Hoofdstuk I

Inleidende bepalingen

Artikel 1

1 In deze wet wordt verstaan onder:

dienst: een inlichtingen- of veiligheidsdienst;

inlichtingen- en veiligheidsdiensten: de Binnenlandse Veiligheidsdienst; de Militaire Inlichtingendienst; de Inlichtingendienst Buitenland;

de coördinator: de coördinator van de inlichtingen- en veiligheidsdiensten;

Onze betrokken Minister:

ten aanzien van de Binnenlandse Veiligheidsdienst:

Onze Minister van Binnenlandse Zaken;

ten aanzien van de Militaire Inlichtingendienst:

Onze Minister van Defensie;

ten aanzien van de Inlichtingendienst Buitenland:

Onze Minister-President, Minister van Algemene Zaken;

ten aanzien van de coördinator:

Onze Minister-President, Minister van Algemene Zaken.

2 In deze wet wordt mede verstaan onder:

ambtenaar: arbeidscontractant naar burgerlijk recht.

Artikel 2

De coördinator en de diensten verrichten hun taak in gebondenheid aan de wet en in ondergeschiktheid aan Onze betrokken Minister.

Hoofdstuk II

De coördinatie van de inlichtingen- en veiligheidsdiensten

Artikel 3

Onze betrokken Ministers plegen regelmatig overleg over hun beleid betreffende de diensten en de coördinatie van dat beleid.

#### Artikel 4

Er is een coördinator van de inlichtingen- en veiligheidsdiensten die tot taak heeft overeenkomstig de aanwijzingen van onze Minister-President, Minister van Algemene Zaken, in overeenstemming met Onze overige betrokken Ministers:

- a het in artikel 3 bedoelde overleg voor te bereiden;
- b de uitvoering van de taken van de dienst te coördineren;
- c Onze betrokken Ministers voorstellen te doen betreffende de uitvoering van de taken van de diensten.

#### Artikel 5

De coördinator wordt op gemeenschappelijke voordracht van Onze betrokken Ministers bij koninklijk besluit aangewezen.

#### Artikel 6

De hoofden van de diensten verlenen de coördinator medewerking voor de uitoefening van zijn taak. Zij zijn gehouden hem daartoe alle nodige gegevens te verschaffen.

#### Artikel 7

De coördinator stelt Onze betrokken Ministers bij voortduring in kennis van al hetgeen van belang kan zijn.

### Hoofdstuk III

#### De diensten en hun taak

#### Artikel 8

1 Er is een Binnenlandse Veiligheidsdienst.

2 Deze heeft tot taak:

a het verzamelen van gegevens omtrent organisaties en personen welke door de doelen die zij nastreven, dan wel door hun activiteiten aanleiding geven tot het ernstige vermoeden dat zij een gevaar vormen voor het voortbestaan van de democratische rechtsorde, dan wel voor de veiligheid of voor andere gewichtige belangen van de Staat;

b het verrichten van veiligheidsonderzoeken ter zake van de vervulling van vertrouwensfuncties, dan wel van functies in het bedrijfsleven, welke naar het oordeel van Onze terzake verantwoordelijke Ministers de mogelijkheid bieden de veiligheid of andere gewichtige belangen van de Staat te schaden;

c het bevorderen van maatregelen ter beveiliging van gegevens waarvan de geheimhouding door het belang van de staat wordt geboden en van die onderdelen van de overheidsdienst en van het bedrijfsleven, welke naar het oordeel van Onze terzake verantwoordelijke Ministers van vitaal belang zijn voor de instandhouding van het maatschappelijk leven.

#### Artikel 9

1 Er is een Militaire Inlichtingendienst.

2 Deze heeft tot taak:

a het verzamelen van gegevens omtrent het potentieel en de strijdkrachten van andere mogendheden, welke nodig zijn voor een juiste opbouw en een doeltreffend gebruik van de krijgsmacht;

b het verrichten van veiligheidsonderzoeken ter zake van de vervulling van vertrouwensfuncties, dan wel van functies in het bedrijfsleven, welke naar het oordeel van Onze terzake verantwoordelijke Ministers de mogelijkheid bieden de veiligheid of andere gewichtige

belangen van de Staat te schaden;  
c het verzamelen van gegevens welke nodig zijn voor het treffen van maatregelen:

- 1° ter voorkoming van activiteiten die ten doel hebben de veiligheid of paraatheid van de krijgsmacht te schaden;
- 2° ter beveiliging van gegevens betreffende de krijgsmacht waarvan de geheimhouding is geboden;
- 3° ter bevordering van een juist verloop van mobilisatie en concentratie der strijdkrachten.

#### Artikel 10

- 1 Er is een Inlichtingendienst Buitenland.
- 2 Deze heeft tot taak het verzamelen van gegevens betreffende het buitenland, die voor de Staat van belang kunnen zijn.

#### Hoofdstuk IV

Organisatie, werkwijze en beheer van de diensten

#### Artikel 11

- 1 Het hoofd van een dienst stelt Onze betrokken Minister bij voortdurende in kennis van al hetgeen van belang kan zijn.
- 2 Door de zorg van Onze Betrokken Minister worden daarvoor in aanmerking komende gegevens onverwijld doorgegeven aan Onze Ministers wie deze aangaan.

#### Artikel 12

Het hoofd van een dienst kan door Onze betrokken Minister voor zover nodig in overeenstemming met Onze Minister wie het aangaat, worden gemachtigd deze minister en andere overheidsorganen en -diensten gegevens rechtstreeks ter kennis te brengen.

#### Artikel 13

- 1 De diensten verlenen elkaar, mede door het verschaffen van gegevens, zoveel mogelijk medewerking.
- 2 De hoofden van de diensten dragen zorg voor het onderhouden van verbindingen met daarvoor in aanmerking komende veiligheids- en inlichtingendiensten van andere mogendheden.

#### Artikel 14

De coördinator en de hoofden van de diensten dragen zorg voor:

- a de geheimhouding van daarvoor in aanmerking komende gegevens en van de bronnen waaruit die afkomstig zijn;
- b de veiligheid van personen met wier medewerking die gegevens worden verzameld.

#### Artikel 15

De coördinator en de hoofden van de diensten zijn bevoegd zich voor het verkrijgen van gegevens te wenden tot andere overheidsorganen, overheidsdiensten of ambtenaren, en voorts tot een ieder die geacht wordt deze gegevens te kunnen verstrekken. Het hoofd van de militaire Inlichtingendienst handelt hierbij, voorzover het de uitvoering van de in artikel 9, tweede lid, onder b en c, genoemde taken betreft, in nauw en voortdurend overleg met het hoofd van de Binnenlandse Veiligheidsdienst.

#### Artikel 16

1 Door een dienst worden slechts persoonsgegevens verzameld, geregistreerd en aan derden verstrekt, voor zover dat noodzakelijk is voor de uitvoering van zijn in deze wet omschreven taak.

2 Met betrekking tot de verstrekking van persoonsgegevens aan derden gedraagt het hoofd van de dienst zich naar de aanwijzingen van Onze betrokken Minister. Verstrekking van persoonsgegevens aan anderen dan overheidsorganen geschiedt niet dan na machtiging daartoe van Onze betrokken Minister in de in die machtiging omschreven gevallen of soorten van gevallen.

3 Onze betrokken Minister stelt in overeenstemming met Onze Minister van Justitie regels vast omtrent het beheer van de verzamelingen van persoonsgegevens die door de betrokken dienst worden gehouden.

4 De in het vorige lid bedoelde regels houden tenminste voorschriften in betreffende:

a de doeleinden van de verzamelingen;

b de geheimhouding van de daarin vastgelegde gegevens;

c de controle op de juistheid van die gegevens;

d de termijnen gedurende welke gegevens vastgelegd mogen blijven;

~~e de overige gronden van verwijdering van gegevens uit de verzameling~~

~~f de verzameling van verwijderde gegevens.~~

5 De voorgaande leden zijn van overeenkomstige toepassing op de verzamelingen van persoonsgegevens die door de in artikel 18 bedoelde ambtenaren worden gehouden in het kader van werkzaamheden ten behoeve van de Binnenlandse Veiligheidsdienst.

#### Artikel 17

1 De coördinator en de hoofden van de diensten zijn bevoegd zich voor het verkrijgen van persoonsgegevens te wenden tot de houder van een verzameling van persoonsgegevens:

a ten behoeve van een veiligheidsonderzoek ter zake van de vervulling van een vertrouwensfunctie;

b in bij machtiging van Onze betrokken Minister en Onze Minister van Justitie gezamenlijk omschreven gevallen of soorten van gevallen.

2 Een machtiging, als bedoeld in het eerste lid, houdt de termijn in, waarvoor zij geldt. Deze termijn belooft ten hoogste een jaar, gerekend vanaf het tijdstip, waarop de machtiging wordt verleend.

3 De bij of krachtens de wet geldende voorschriften voor een houder van een verzameling van persoonsgegevens betreffende de verstrekking van zodanige gegevens zijn niet van toepassing op verstrekkingen gedaan ingevolge een in het eerste lid bedoeld verzoek.

4 Dit artikel is niet van toepassing op justitiële gegevens die krachtens de Wet op de justitiële documentatie en op de verklaringen omtrent het gedrag (Stb. 1955, 395) zijn geregistreerd of ten aanzien waarvan ingevolge artikel 36 van die wet een geheimhoudingsplicht geldt.

#### Artikel 18

1 De districtscommandanten, de commandant van de Algemene Verkeersdienst en de commandant van de Dienst Luchtvaart van het Korps Rijkspolitie, alsmede de korpschefs in gemeenten met gemeentepolitie en bij algemene maatregel van bestuur aan te wijzen ambtenaren, belast met de grensbewaking, verrichten werkzaamheden ten behoeve van de Binnenlandse Veiligheidsdienst.

2 Onze Ministers, onder wie de bij of krachtens het eerste lid aangewezen ambtenaren ressorteren, onderscheidenlijk de burgemeesters in gemeenten met gemeentepolitie wijzen in overeenstemming met Onze Minister van Binnenlandse Zaken ondergeschikten van deze ambtenaren

aan tot de feitelijke uitvoering van de aldaar bedoelde werkzaamheden.

3 De in dit artikel bedoelde werkzaamheden worden verricht onder verantwoordelijkheid van Onze Minister van Binnenlandse Zaken en overeenkomstig de aanwijzingen van het hoofd van de Binnenlandse Veiligheidsdienst.

#### Artikel 19

Omtrent de organisatie, de werkwijze en het beheer van een dienst kunnen nadere regels worden gesteld door Onze betrokken Minister.

#### Artikel 20

1 De ambtenaren van de diensten bezitten geen bevoegdheid tot het opsporen van strafbare feiten.

2 De in artikel 18 bedoelde ambtenaren oefenen bij het verrichten van de daar bedoelde werkzaamheden geen bevoegdheden tot het opsporen van strafbare feiten uit.

#### Artikel 21

1 Het is de ambtenaar van een dienst verboden, anders dan in de uitoefening van zijn functie, te reizen naar dan wel te verblijven in:

a een land waar feitelijk een gewapend conflict bestaat;

b bij koninklijk besluit aangewezen landen, waarin het verblijf door een ambtenaar van een dienst een bijzonder risico voor de veiligheid of andere gewichtige belangen van de Staat kan opleveren.

2 Onze betrokken Minister kan ontheffing van het in het eerste lid bedoelde verbod verlenen, indien dringende persoonlijke belangen van de betrokken ambtenaar dat vereisen en de veiligheid of andere gewichtige belangen van de Staat zich daartegen niet verzetten.

3 Dit artikel is van overeenkomstige toepassing ten aanzien van de coördinator, de aan hem ondergeschikte ambtenaren en de in artikel 18, tweede lid, bedoelde ambtenaren van rijks- en gemeentepolitie.

#### Hoofdstuk V

De samenwerking van het openbaar ministerie en de politie met de diensten

#### Artikel 22

1 De leden van het openbaar ministerie doen, door tussenkomst van de procureur-generaal, mededeling van de te hunner kennis gekomen gegevens, die zij voor een dienst van belang achten, aan die dienst.

2 De ambtenaren van de rijkspolitie, van gemeentepolitie, van de grensbewaking en van de koninklijke Marechaussee doen mededeling van de te hunner kennis gekomen gegevens, die zij voor een dienst van belang achten, aan hun in artikel 18, eerste lid, bedoelde commandant, korpschef of ambtenaar. Deze zendt de gegevens, indien hij dat van belang acht, aan die dienst.

3 Steeds wanneer de vervulling van de taak van het openbaar ministerie en van een dienst daartoe aanleiding geeft, plegen de betrokken procureur-generaal en het hoofd van de betrokken dienst overleg.

## Hoofdstuk VI

### Geheimhouding

#### Artikel 23

1 Onverminderd het bepaalde bij de artikelen 98-98c van het Wetboek van Strafrecht, is een ieder die betrokken is bij de uitvoering van deze wet en daarbij de beschikking krijgt over gegevens waarvan hij het vertrouwelijke karakter kent of redelijkerwijs moet vermoeden verplicht tot geheimhouding daarvan behoudens voor zover enig wettelijk voorschrift hem tot bekendmaking verplicht. Deze verplichting duurt voort, nadat het betrokken zijn bij de uitvoering van deze wet is geëindigd.

2 Artikel 272, tweede lid, van het Wetboek van Strafrecht is niet van toepassing in geval van handelen of nalaten in strijd met de in het eerste lid omschreven verplichting.

#### Artikel 24

1 De verplichting tot geheimhouding van een ambtenaar, die betrokken is bij de uitvoering van deze wet, geldt niet tegenover hem aan wie de ambtenaar middellijk of onmiddellijk ondergeschikt is, noch in zover hij door een boven hem gestelde van die verplichting is ontslagen.

2 De ambtenaar, bedoeld in het eerste lid, die krachtens een wettelijke bepaling verplicht wordt als getuige of deskundige op te treden, legt slechts een verklaring af omtrent datgene waartoe zijn verplichting tot geheimhouding zich uitstrekt, voorzover Onze betrokken Minister en Onze Minister van Justitie gezamenlijk hem daartoe schriftelijk van die verplichting hebben ontheven. Daarbij wordt voor ambtenaren die in hun functie kennis hebben gekregen van gegevens welke krachtens de artikelen 11 en 12 door een dienst zijn verstrekt als: <<Onze betrokken Minister>> aangemerkt: Onze Minister onder wie de dienst ressorteert, die de gegevens heeft verstrekt.

3 Dit artikel is van overeenkomstige toepassing in het geval, dat het betrokken zijn bij de uitvoering van deze wet is geëindigd.

## Hoofdstuk VII

### Slotbepalingen

#### Artikel 25

Het koninklijke besluit van 5 augustus 1972, houdende 1972, houdende regeling van de taak, de organisatie, de werkwijze en de samenwerking van de inlichtingen- en veiligheidsdiensten (Stb. 1972, 437) wordt ingetrokken.



Artikel 26

1 Deze wet treedt in werking op een bij koninklijk besluit te bepalen tijdstip.

2 Zij kan worden aangehaald als: Wet op de inlichtingen- en veiligheidsdiensten.

Lasten en bevelen dat deze in het Staatsblad zal worden geplaatst en dat alle ministeries, autoriteiten, colleges en ambtenaren wie zulks aangaat, aan de nauwkeurige uitvoering de hand zullen houden.

Gegeven te 's-Gravenhage, 3 december 1987

Beatrix

De Minister-President, Minister van Algemene Zaken,

De Minister van Binnenlandse Zaken,

De Minister van Defensie,

De Minister van Justitie,

De Minister van Financiën,

Uitgegeven de zevende januari 1988

De Minister van Justitie,  
F. Korthals Altes

BIJLAGE II

MODEL CONVENANT

Tussen:

het Hoofd van de Binnenlandse Veiligheidsdienst en de Regionale Korpschef in de regio:

Inzake:

de werkzaamheden die door aangewezen politie-ambtenaren worden verricht ten behoeve van de Binnenlandse Veiligheidsdienst ingevolge artikel 18 van de Wet op de inlichtingen- en veiligheidsdiensten en het verstrekken van informatie en het leveren van producten door de BVD aan de politie

Doelstelling:

het maken van afspraken tussen de BVD en de politie om inhoud te geven aan de samenwerking, waarbij sprake is van een samenwerking van enerzijds het verzamelen van informatie en anderzijds het verstrekken van producten

Reikwijdte:

in dit convenant is voor de regio ....

- de behoefte aan RID-ondersteuning door de BVD aangegeven
- de omvang en kwaliteit van de door de RID te verlenen assistentie aan de BVD beschreven
- de informatiebehoefte van de politie beschreven
- de omvang en aard van de verstrekking van gegevens en producten door de BVD aan de politie bepaald.

BIJLAGE III

MODEL

Activiteitenplan RID op grond van het convenant

- A. Informatiebehoefte Korps
- op welke terreinen
  - voor welk doel
  - van welke diepgang (algemene achtergrondinformatie of detail informatie)
- B. Aanspraken m.b.t. aan het Korps te leveren produkten (informatie)
- op welke terreinen
  - in welke vorm
  - met welke frequentie
  - van welke diepgang (algemene achtergrondinformatie of gedetailleerde informatie)
- C. Ondersteuningsbehoeften BVD
- C1. Algemene wensen t.b.v. directies
- in welk kader
  - op welk terrein
  - omschrijving aard en omvang gewenste ondersteuning
  - vorm, frequentie, diepgang van gewenst produkt
  - benoeming behandelende directie of afdeling
  - doorlooptijd ondersteuningsverzoek
- C2. Teamgebonden ondersteuning
- in welk kader
  - op welk terrein
  - omschrijving aard en omvang gewenste ondersteuning
  - vorm, frequentie, diepgang van gewenst inlichtingenprodukt
  - benoeming behandelend team
  - doorlooptijd ondersteuningsverzoek
- C3. Projectgebonden ondersteuning
- uitgewerkt als bij 1 en 2
- C4. Bijzondere ondersteuningsbehoeften
- uitgewerkt als bij 1 en 2
- D. Afspraken m.b.t. werkzaamheden van de RID ten behoeve van de BVD per omschreven ondersteuningsbehoefte
- soort capaciteit en omvang daarvan
  - gedurende welke periode
  - eisen ten aanzien van produkt
  - bevoegdheden en verantwoordelijkheden
  - noodzakelijke afstemmingsmomenten

E. Overige bepalingen

- algemene bepalingen met betrekking tot verantwoordelijkheden en bevoegdheden
- exploitatiemogelijkheden van RID
- noodzakelijke opleidingen
- materiële, financiële en beveiligingstechnische aangelegenheden
- en eventuele andere afspraken

## Privacyregeling Binnenlandse Veiligheidsdienst

21 juni 1988/Nr.30481 SG/KAB

De minister van Binnenlandse Zaken handelende in overeenstemming met de minister van Justitie;  
Overwegende dat het noodzakelijk is in verband met de bescherming van de persoonlijke levenssfeer van geregistreerden regels vast te stellen omtrent het beheer van de verzamelingen van persoonsgegevens gehouden door of ten behoeve van de Binnenlandse Veiligheidsdienst;  
Gelet op artikel 16, derde, vierde en vijfde lid, van de Wet op de inlichtingen- en veiligheidsdiensten (Stb. 1987, 635); Besluit vast te stellen de navolgende regeling:

### Artikel 1

In deze regeling wordt verstaan onder:

- a. de wet: de Wet op de inlichtingen- en veiligheidsdiensten;
- b. de BVD: de Binnenlandse Veiligheidsdienst;
- c. de PID: de ten behoeve van de BVD werkzame ambtenaren van Rijks- en gemeentepolitie bedoeld in artikel 18 van de wet;
- d. persoonsgegevens: een gegeven dat herleidbaar is tot een individuele natuurlijke persoon;
- e. registratie: een verzameling van op verschillende personen betrekking hebbende persoonsgegevens, die al dan niet langs geautomatiseerde weg wordt gevoerd;
- f. houder: het hoofd van de Binnenlandse Veiligheidsdienst.

### Artikel 2

1. De registraties zijn te onderscheiden in:
  - a. registraties gehouden bij de BVD (BVD-registraties);
  - b. registraties ten behoeve van de BVD gehouden bij de PID (PID-registraties);
  - c. registraties ten behoeve van de BVD gehouden bij grensbewakingsambtenaren bedoeld in artikel 18 van de wet (grensbewakingsregistraties);
2. De PID- en grensbewakingsregistraties zijn strikt gescheiden van de andere bij de politie en de diensten belast met de grensbewaking aanwezige gegevensbestanden. De houder kan hieromtrent aanwijzingen geven.

### Artikel 3

1. De houder draagt, in ondergeschiktheid aan de minister van Binnenlandse Zaken, zorg voor de juiste werking van de registraties overeenkomstig deze regeling.
2. Hij wijst voor elke BVD-registratie een (hoofd-)afdelingshoofd aan als beheerder, die belast is met de leiding van de werkzaamheden verbonden aan de uitvoering van deze regeling met betrekking tot die registratie.
3. Met betrekking tot de PID- en grensbewakingsregistraties fungeren de ambtenaren bedoeld in artikel 18, eerste lid, van de wet als beheerder.

#### Artikel 4

Een registratie wordt slechts aangelegd indien dit noodzakelijk is voor een goede uitvoering van de aan de BVD opgedragen taken en voor een bepaald doel.

#### Artikel 5

Een registratie kan slechts gegevens bevatten over personen:

- a. Die aanleiding geven tot het ernstige vermoeden dat zij een gevaar vormen voor de democratische rechtsorde, dan wel voor de veiligheid of voor andere gewichtige belangen van de Staat;
- b. naar wie een veiligheidsonderzoek is ingesteld;
- c. over wie door een andere inlichtingen- of veiligheidsdienst informaties zijn ingewonnen;
- d. wier gegevens in bepaald geval of soorten van gevallen noodzakelijk zijn ter ondersteuning van een goede taakuitvoering door de BVD;
- e. die in dienst zijn of zijn geweest bij de BVD.

#### Artikel 6

1. Een registratie bevat uitsluitend persoonsgegevens die rechtmatig zijn verkregen en noodzakelijk zijn voor het doel waarvoor de registratie is aangelegd.
2. Opneming in een registratie van personen wegens hun godsdienst of levensovertuiging, ras, seksualiteit, intiem levensgedrag, of op grond van medische of psychologische kenmerken vindt niet plaats.

#### Artikel 7

1. De houder treft de nodige voorzieningen te bevordering van de juistheid en de volledigheid van de opgenomen persoonsgegevens;
2. Een in een registratie opgenomen persoonsgegevens bevat een aanduiding omtrent de mate van betrouwbaarheid dan wel een verwijzing naar de documenten of de bron waaraan zulks is te ontleen.

#### Artikel 8

1. De houder draagt met betrekking tot elke registratie zorg voor het bij geschrift vastleggen van:
  - a. een duidelijke omschrijving van het doel van de registratie;
  - b. de categorieën van personen over wie gegevens kunnen worden opgenomen;
  - c. de soorten van gegevens die over deze personen kunnen worden opgenomen;
  - d. de termijn gedurende welke gegevens kunnen blijven vastgelegd;
  - e. de regeling van het recht op kennisneming en verbetering voor wat betreft de personeels- en salarisregistratie ten dienste van het interne beheer van de BVD.
2. Een registratie wordt eerst in gebruik genomen nadat een exemplaar van het geschrift bedoeld in het eerste lid aan de houder is bekendgemaakt.
3. Het bepaalde in het tweede lid is niet van toepassing indien dringende redenen van staatsveiligheid onmiddellijke ingebruikneming vereisen. In dat geval wordt het geschrift zo spoedig mogelijk na het aanleggen van de registratie aan de houder ter kennis gebracht.
4. De houder houdt een overzicht bij van de bij en ten behoeve van zijn dienst in gebruik zijnde registraties.

#### Artikel 9

1. De houder draagt zorg voor de geheimhouding van de in de registraties opgenomen persoonsgegevens alsmede van de in artikel 8 bedoelde geschriften.
2. Hij draagt zorg voor de nodige voorzieningen van technische en organisatorische aard ter beveiliging van de registratie tegen verlies of aantasting van de gegevens en tegen onbevoegde kennisneming, wijziging of verstrekking daarvan.
3. Het invoeren, wijzigen, verwijderen en vernietigen van persoonsgegevens vindt uitsluitend plaats door personen die daartoe door de beheerder zijn aangewezen.

#### Artikel 10

1. Een geregistreerde heeft geen recht op kennisneming van zijn persoonsgegevens. Evenmin heeft hij er recht op te weten of over hem al dan niet persoonsgegevens in de registratie zijn opgenomen.
2. Deze bepaling is niet van toepassing op personeels- en salarisregistraties ten dienste van het interne beheer van de BVD.

#### Artikel 11

1. Binnen de organisatie van de houder worden uit een registratie slechts persoonsgegevens verstrekt aan personen die ingevolge hun taak die gegevens mogen ontvangen. Deze bepaling is van overeenkomstige toepassing op de organisaties van de PID en de grensbewakingsambtenaren bedoeld in artikel 18 van de wet.
2. Met betrekking tot verstrekking van persoonsgegevens aan derden gedraagt de houder zich naar de aanwijzingen van de minister van Binnenlandse Zaken.
3. Verstrekking van persoonsgegevens aan anderen dan overheidsorganen geschiedt niet dan na machtiging van de minister van Binnenlandse Zaken in de in die machtiging omschreven gevallen of soorten van gevallen.
4. Bij het verstrekken van persoonsgegevens aan derden worden de volgende bepalingen in acht genomen:
  - a. de verstrekking geschiedt alleen door daartoe bevoegde ambtenaren;
  - b. er worden maatregelen getroffen dat de bronnen waaruit de gegevens afkomstig zijn geheim blijven;
  - c. persoonsgegevens waarvan de juistheid niet redelijkerwijs vaststaat of waarvan sedert de datum van de laatste mutatie meer dan 10 jaren zijn verstreken en die in deze periode niet zijn gevolgd door nieuwe gegevens, worden niet verstrekt;
  - d. het bepaalde onder c. is niet van toepassing op verstrekkingen aan personen werkzaam bij andere inlichtingen- en veiligheidsdiensten dan wel aan opsporingsambtenaren bedoeld in het Wetboek van Strafvordering voorzover zij gegevens behoeven voor de uitoefening van hun taak en zulks geschiedt onder vermelding van de mate van betrouwbaarheid van de betreffende gegevens dan wel de ouderdom ervan, alsmede op verstrekkingen in andere bijzondere gevallen na toestemming van de houder en onder vermelding van de mate van betrouwbaarheid van de betreffende gegevens dan wel de ouderdom ervan.

Artikel 12

1. De persoonsgegevens die gelet op de doelstelling van een registratie hun betekenis hebben verloren, worden verwijderd.
2. De persoonsgegevens waarvan blijkt dat zij onjuist of ten onrechte zijn opgenomen, worden verbeterd of verwijderd. De houder doet hiervan mededeling aan hen wie hij de betrokken gegevens heeft vertrekt.
3. De persoonsgegevens in de PID- en grensbewakingsregistraties worden verwijderd indien sedert de datum van de laatste mutatie zes jaren zijn verstreken.
4. De verwijderde persoonsgegevens worden vernietigd, tenzij wettelijke regels omtrent bewaring daaraan in de weg staan.
5. Ten minste éénmaal per jaar worden de registraties in beschouwing genomen met het oog op toepassing van het gestelde in dit artikel.

Artikel 13

1. Deze regeling treedt in werking met ingang van de eerste dag na bekendmaking in de Nederlandse Staatscourant.
2. Voor de bestaande registraties wordt uiterlijk twee jaren na deze datum voldaan aan artikel 8.

Artikel 14

De regeling kan worden aangehaald als Privacyregeling BVD

's-Gravenhage, 21 juni 1988.

De minister van Binnenlandse Zaken.

C.P. van Dijk.